

MITSUBISHI L200
TRITON
KAOT MOD. '06
ACCESSORIES

DAS ABENTEUER OFFROAD



MITSUBISHI L200



EC-Personenschutzbügel/Frontbar 76 mm handpoliert/handpolished



Seitenbügel delta basic handpoliert 76 mm/side bar basic handpolished 76 mm

ACCESSORIES



Sportauspuffanlage/Exhaust system



Felge/Wheel WP 18x8,5
Kotflügelverbreiterung/Fender flares



Scheinwerferhalterungen/Mounting kit for lights/Fernlicht, Driving lights PIAA 520 SMR



Fernscheinwerfer PIAA 520/Lights PIAA 520 Driving

MITSUBISHI L200



Lift Kit delta4x4

Der 40 mm Lift Kit ist ein Suspension Kit. Dabei werden die Federn vorne und hinten mit Distanzscheiben unterlegt und dadurch eine Höherlegung von 40 mm erreicht.

Der Bausatz besteht aus Distanzklötzen für die Plattfedern an der Hinterachse, Distanzformteilen für die Vorderachse sowie zwei verlängerte und speziell abgestimmte Stoßdämpfer von Bilstein für die Hinterachse.

Body Lift Kit delta4x4

Die Firma delta ist seit mehr als 2 Jahrzehnten der Spezialist in Europa für „body Lift Kits“. Hunderte von Pickups unter den Namen „delta Big Bull“, „Ghost“, „KingKongCab“, „Little Big Foot“, „Big Baboon“, „Monster“ usw., laufen bereits in Europa.

Unter einem „Body Lift Kit“ versteht man einen Höherlegungssatz, bei dem die Karosserie vom Rahmen gelöst wird und mittels Distanzblöcken und Streben höhergelegt wird. Der unschlagbare Vorteil

dabei ist, dass gegenüber einem „Suspension Lift Kit“ (Höherlegung durch Federn) die komplette Achsgeometrie des Fahrzeugs erhalten bleibt. Das bedeutet, Antriebs- und Kardanwellen bleiben an Ihrem Platz und werden nicht durch Knickwinkel verändert. Dadurch entstehen weder größerer Verschleiß noch zusätzliche Geräusche.

Der „Body Lift Kit“ besteht aus Distanzblöcken, Streben, Verlängerungen von Leitungen, Schläuchen, Schalthebeln und Lenkungsteilen. Die wesentliche Absicht ist es, mit Hilfe der Höherlegung größere Reifen montieren zu können und damit Bodenfreiheit, Watttiefe und den Böschungswinkel für eine bessere Geländegängigkeit positiv zu beeinflussen.

ACCESSORIES



Edelstahl Doppelrohrbügel 76 mm handpoliert/
Stainless double bar 76 mm handpolished



Edelstahl Sportbügel 76 mm handpoliert/
Stainless sportbar 76 mm handpolished



Scheinwerferhalterung für
Sportbügel/Mounting kit
for lights for Sportbar



PIAA 520
Scheinwerferhalterung für
Frontbügel basic/Mounting kit
for lights Frontbar basic

Zubehörteile aus handpoliertem Edelstahl. Wir bauen auf Qualität!

Edelstahl ist das hochwertigste Material, aus dem Frontbügel gebaut werden. Man erreicht höchste Stabilität bei geringem Gewicht und gleichzeitig eine pflegeleichte Oberfläche, dauerhaften Glanz und keine Korrosion. Unsere Teile werden auf Biegemaschinen mit dem höchsten technischen Standard gebogen. Diese Kombination garantiert, dass die Bogen präzise, faltenfrei und ohne Querschnitt-Veränderungen des Rohres sind. Die Befestigungspunkte für unsere Anbauteile sind so gewählt, dass die Teile einen echten Schutz vor Beschädigung der Fahrzeugflächen bieten. Unsere Edelstahlteile werden handpoliert und erhalten dadurch eine Spiegel-Oberfläche. Edelstahl ist zu 100 % recyclebar.

WHEELS



Felge/Wheel Sins silver



Felge/Wheel Sins black



Felge/Wheel Lander



Felge/Wheel WP



Felge/Wheel WP black



Felge/Wheel Classic2 M/T



Felge/Wheel Klassik delta polished



Felge/Wheel Klassik delta black



Felge/Wheel Beadlock delta polished



Felge/Wheel Beadlock delta black

WHEELS



Felge/Wheel Sins silver



Felge/Wheel Sins black



Felge/Wheel Lander



Felge/Wheel WP



Felge/Wheel WP black



Felge/Wheel Classic2 M/T



Felge/Wheel Klassik delta polished



Felge/Wheel Klassik delta black



Radkappe/Cap ab HK (PSD) 139,7 mm



Felge/Wheel Beadlock delta polished



Felge/Wheel Beadlock delta black

MITSUBISHI L200



Felgen/Wheels Lander 22x9
Reifen 275/35-22



Radhausverbreiterung/Fender flares
Body Lift Kit 100 mm
Felgen/Wheels WP 18x8,5, Reifen 305/60-18



Radhausverbreiterung/Fender flares
Body Lift Kit 100 mm
Felgen/Wheels WP 18x8,5
Reifen 305/60-18

HARDTOP – TONNEAU COVER



Hardtop



Tonneau Cover



Tonneau Cover offen/open



Tonneau Cover offen/open

MICKEY THOMPSON OFF ROAD TIRES

NEU! Mickey Thompson Baja Claw® TTC

Die Tatze des Grizzlybären nahmen sich einst die Techniker von Amerikas kleinem, aber feinem Reifenhersteller Mickey Thompson vor, um einen der griffigsten Geländereifen herzustellen. Das war vor über 15 Jahren. Seither feierte dieser revolutionäre Reifen unzählige Erfolge, unter anderem bei einem der mörderischsten Rennen der Welt, der Transylvania Trophy und auch mehrmals bei den gigantischen Rock Crawling Events in Amerika.

Der neue Claw TTC besticht durch die konsequente Weiterentwicklung der Stärken des legendären Reifens. Die aktuelle Generation liefert Mickey Thompson mit einem neu entwickelten V-Profil-Stollen, was neben besserer Griffigkeit auch eine Verbesserung des Selbstreinigungseffekts mit sich bringt. Das von M/T ins Leben gerufene „Sidebiter“-Flankenprofil gibt den Reifen noch Traktion, wenn alle anderen Profilsysteme schon längst die Fahne gehisst haben. Diese geniale Erfindung von Mickey Thompson Tires wurde bei der Neuauflage des Claw ebenfalls weiterentwickelt und gibt dank der Laufrichtungsoptimierung noch mehr Grip in Extremsituationen. Die Eigenschaften des Reifens auf Asphalt wurden durch eine neue Gummimischung und den Zusatz von Silica, was noch mehr Sicherheit bei Nässe und Eis bietet, optimiert.



Einsatzbereich: 70 % Straße, 30 % Gelände.

Baja Radial STZ. Der Baja STZ ist ein für überwiegenden Straßeneinsatz konzipierter Reifen, der dank neuer Gummimischung mehr Sicherheit bei Nässe und Eis bietet. Der Reifen baut auf die OffRoad-Technologie von Mickey Thompson auf und zeigt gute Griffigkeit im Gelände.



Einsatzbereich: 50 % Straße, 50 % Gelände (ATZ +60%/50%)

Baja Radial ATZ. Polyester und Stahllagen, schwarze Seitenwandbeschriftung. Verbesserte Seitenprofil-Technologie – Hightech Reifenkonstruktion – 3-lagige Seitenwand und 6 Profillagen für mehr Haltbarkeit und Pannensicherheit.

Polyester Ply/Steel Belted, black letters.



Einsatzbereich: 25 % Straße, 75 % Gelände.

Baja MTZ im Vergleichstest der größten amerikanischen Offroadzeitung als Sieger ausgezeichnet. Polyester und Stahlgürtel Seitenwandbeschriftung schwarz. Extreme Griffigkeit des Stollenprofils – verbessertes Seitenprofil – SLT Größen mit 3-fachen Seitenlagen und 6-fachen Lagen für die Lauffläche für zusätzliche Festigkeit und Pannenschutz. **Polyester Ply/Steel Belted, black letters.**



Einsatzbereich: 10 % Straße, 90 % Gelände.

Baja Claw® TTC. Weiterentwicklung des legendären Claw-Profiles für maximalen Geländeeinsatz, extreme Griffigkeit, exzellente Selbstreinigung. Der Reifen für extreme Fahrsituationen.



delta4x4 ist seit 25 Jahren Exklusiv-Importeur von Mickey Thompson Tires.

PIAA – MEHR LICHT!

PIAA, Japan baut mit die qualitativ hochwertigsten und robustesten Scheinwerfer dieser Welt, mehrfach auf den härtesten Rallyes, wie der legendären Paris Dakar, von den Sieger-Teams getestet. Für den alltäglichen Gebrauch bestechen sie durch ihr einzigartiges Design, die hohe Qualität der verwendeten Materialien, die legendäre Robustheit und ihre perfekte langlebige Lichtleistung.

PIAA Super Silicon Scheibenwischer für die großen Rallyes dieser Welt. Kein Quietschen, kein Rubbeln und bessere Sicht bei Regen und Schnee. Bei den großen Rallyes bauen die Spitzenfahrer auf die Scheibenwischertechnik von PIAA. Mit der Entwicklung der Super Silikon Scheibenwischer ist PIAA eine revolutionäre Neuentwicklung in der Scheibenwischer-Technik gelungen. Das Material des Wischerblattes setzt sich aus Gummi und Silikon zusammen. Durch den Einsatz der PIAA Super Silikon Scheibenwischer verringert sich die Wischertätigkeit erheblich. Sie geben dem Autofahrer bessere Sicht und mehr Sicherheit bei schlechten Witterungsverhältnissen, wie Regen, Schnee und Nebel. Die Wischerblätter können bei jeder Art von Windschutzscheiben, auch bei chemisch beschichteten, verwendet werden.

PIAA Super Silicon Wiper blades for the hardest Rallyes in the world. PIAA has developed a revolutionary concept in wiper blade technology, and they are proud to use this technology for their new Super Silicone Wiper. The wiper material is made out of a complicated mixture of rubber and silicone. By using the new PIAA Super Silicone, you use less frequent windshield wiper action. This makes for a safer ride as the driver will have a better view, when it is raining, snowing or foggy.



PIAA Fernscheinwerfer/
PIAA high beam SSR 520

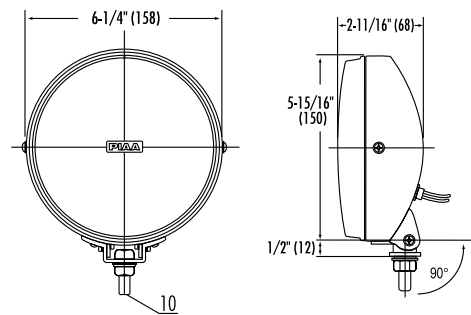

Lichtbild PIAA 520



PIAA

PROFESSIONAL RALLY LIGHTS



Delta Geländesport und Zubehör Handels GmbH

Dorfstr. 20 · D-85235 Unterumbach

Phone: +49(0)81 34/93 02-0 · Fax +49(0)81 34/61 12

Mail: info@delta4x4.de · www.delta4x4.com

Öffnungszeiten: Montag bis Freitag 8.00 – 17.00 Uhr
Office hours: Monday to Friday from 8.00 a.m. to 5.00 p.m.

Ausgabe 11/11

